

C 3180 KM

SKF Explorer

Rozmry

Tapered bore, taper 1:12

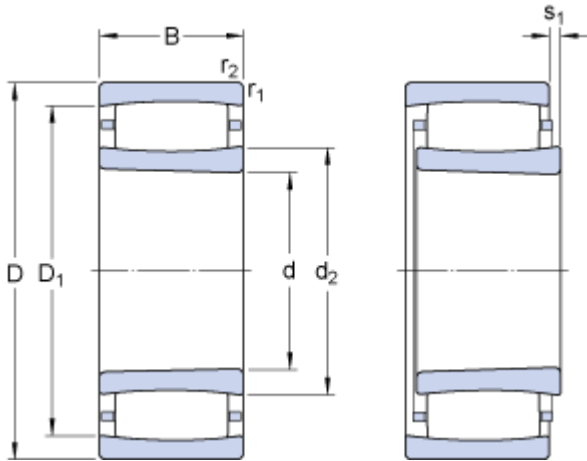

d	400	mm
D	650	mm
B	200	mm
d_2	488	mm
D_1	589	mm
s_1	max. 50.7	mm
$r_{1,2}$	min. 6	mm

Pipojovací rozmry

A negative value for C_a is theoretical.

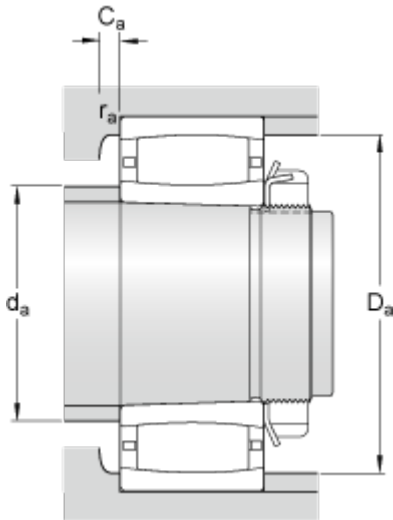

d_a	min. 414	mm
d_a	max. 525	mm
D_a	min. 566	mm
D_a	max. 624	mm
C_a	min. 4	mm
r_a	max. 5	mm

Data výpotu

Základní dynamická únosnost	C	4800	kN
Základní statická únosnost	C_0	8300	kN
Mezní únavové zatížení	P_u	585	kN
Referenní otáky		700	r/min
Mezní otáky		950	r/min
Souinitel nesouososti	k_1	0.106	

Souinitel provozní vle

k_2

0.109

Hmotnost

Hmotnost ložiska

250

kg
